

TFLEX MODULE

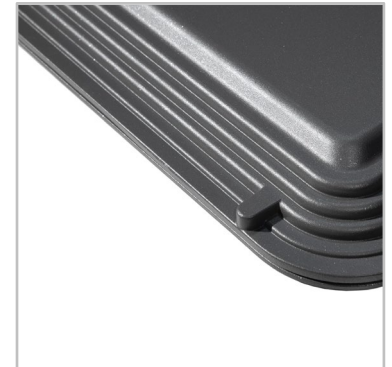

La solution d'éclairage modulaire pour sublimer votre éclairage tunnel

TFLEX MODULE fait partie de la gamme de solutions d'éclairage tunnel TFLEX, fournissant le bloc optique le plus flexible, capable de répondre à tous les projets de tunnel.

Cet innovant module optique peut être directement ou indirectement assemblé à d'autres modules. Cette approche modulaire donne la possibilité de créer des configurations lumineuses variées capables de s'adapter à n'importe quelle géométrie de tunnel.

TFLEX MODULE intègre les dernières optiques optimisées pour fournir des niveaux lumineux élevés et une visibilité parfaite dans le tunnel.

Sa conception à double circuit, en combinaison avec un système de contrôle de l'éclairage avancé, offre des performances exceptionnelles, conduisant à des économies d'énergie inégalées.

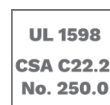

Concept

TFLEX MODULE a été conçu pour maximiser l'efficacité et la flexibilité de l'éclairage tunnel. Cette solution modulaire unique offre des unités optiques flexibles, une large gamme d'options de montage, un câblage intelligent, et des connecteurs QPD rapides pour améliorer considérablement la visibilité pour les automobilistes et offrir des bénéfices majeurs aux gestionnaires de tunnel.

Faisant partie de la gamme de solutions d'éclairage TFLEX, TFLEX MODULE fournit une solution cohérente qui répond aux exigences d'éclairage de nombreuses zones de tunnel (seuil, transition, zone intérieure et sortie) mais également aux exigences de montage et de géométrie.

Composé de matériaux robustes et durables (aluminium, acier et verre), TFLEX MODULE garantit des performances pérennes, même dans les environnements les plus difficiles.

TFLEX MODULE combine l'efficacité énergétique de la technologie LED aux performances photométriques de la plateforme LensoFlex® développée par Schröder. TFLEX MODULE intègre des optiques spécifiquement développées pour les tunnels avec des distributions symétriques, pro-flux ou contre-flux (CBL) optimisant les niveaux d'éclairage sur la route et les parois, tout en offrant un confort visuel élevé.

TFLEX MODULE a été développé pour permettre une variation d'intensité en continu tout en conservant un facteur de puissance optimisé. Grâce à une conception à double circuit, ses blocs optiques peuvent être dimmés, sur tout ou partie de leurs LEDs, ou même avoir la moitié des LEDs éteintes. Cette possibilité permet non seulement de maximiser les économies d'énergie mais également de prolonger la durée de vie de l'installation et d'en réduire le besoin de maintenance.



TFLEX MODULE est une solution flexible permettant de créer des configurations lumineuses variées s'adaptant à tous types de géométrie de tunnel.



TFLEX MODULE utilise des câbles et connecteurs ignifugés, sans outil, conçus pour réduire considérablement le temps d'installation tout en améliorant la fiabilité.

Types d'applications

- TUNNELS ET PASSAGES COUVERTS

Avantages clés

- Flexibilité : approche modulaire et large gamme de photométries
- Deux circuits électriques pour une grande flexibilité de gradation, un facteur de puissance optimisé et une durée de vie plus longue
- Haute qualité et matériaux robustes
- Compact, léger et facile à installer
- Conçu pour offrir des performances élevées sur le long terme
- Solutions polyvalentes LensoFlex®4 pour des performances photométriques de pointe et un maximum de confort et de sécurité



Conçu avec un double circuit, TFLEX MODULE permet une variation d'intensité en continu.



TFLEX MODULE est fabriqué dans des matériaux robustes et durables, garantissant les meilleures performances, même dans les environnements les plus difficiles.

TFLEX MODULE | 1 Module



TFLEX MODULE | 2 Modules



TFLEX MODULE | 3 Modules





LensoFlex®4

LensoFlex®4 maximise l'héritage du concept LensoFlex® avec un moteur photométrique à la fois compact et puissant basé sur le principe de l'addition de la distribution photométrique.

Avec des distributions lumineuses optimisées et un rendement très élevé, cette quatrième génération permet de réduire la taille des produits afin de répondre aux besoins des applications avec une solution optimisée en termes d'investissement.

Les optiques LensoFlex®4 peuvent être équipées d'un système de contrôle du flux arrière pour empêcher un éclairage intrusif ou d'un limiteur d'éblouissement pour un confort visuel élevé.

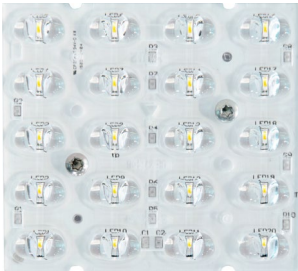

Système de contrôle de l'éclairage tunnel ATS 4

L'ATS 4 (Advanced Tunnel System 4) est un puissant système de contrôle d'éclairage tunnel permettant la gradation à distance, précise et individuelle, de chaque luminaire connecté au système sur base de différents paramètres du tunnel (issues de secours, système de désenfumage, caméras de circulation, etc.).

L'ATS 4 communique en permanence avec les Lumgates, un dispositif interbus connecté aux drivers du luminaire, contrôlant et mesurant la tension du luminaire afin d'en vérifier et reporter le statut de fonctionnement.



Système de contrôle de l'éclairage tunnel ATS 4 DALI

L'Advanced Tunnel System 4 DALI assure les fonctions essentielles de l'ATS 4 via un protocole DALI, permettant de contrôler collectivement la gradation de groupes de luminaires.

L'ATS 4 DALI est la solution idéale pour implémenter un système de contrôle d'éclairage tunnel fiable et puissant avec des fonctionnalités allégées et des coûts optimisés.



Lumgate V4

Le Lumgate est un dispositif interbus qui sert d'interface entre le système de gestion de l'éclairage et les luminaires du tunnel ou les boîtiers auxiliaires. Connecté aux drivers des luminaires, il les allume et les éteint, contrôle l'intensité lumineuse et fournit des fonctions de commande et de rapport.

Il peut être installé dans des boîtiers auxiliaires ou directement dans le luminaire. Il communique avec le driver via une commande 0-10V ou DALI. Ce tout nouveau dispositif comprend des fonctions avancées de limitation du courant d'appel ainsi qu'un mode de sécurité intégré pouvant fonctionner pendant 24 heures.



Système de contrôle du tunnel 4 (TCS 4)

L'ATS TCS4 (Tunnel Control System 4) est un puissant système de contrôle de l'éclairage tunnel qui permet de contrôler plusieurs centres de contrôle ATS 4 ainsi que les issues de secours, les caméras de circulation et le système de contrôle de gestion de l'infrastructure du tunnel (SCADA).



Capteurs et caméras

L'ATS 4 peut être connecté à différents capteurs et caméras pour ajuster en permanence les niveaux d'éclairage aux conditions intérieures et extérieures du tunnel et ainsi éviter tout problème d'adaptation visuelle.



Mise au point conjointement par Schröder et Phoenix Contact, cette solution avancée a été conçue pour les tunnels stratégiques (tunnels autoroutiers ou à densité de trafic élevée) afin de contrôler chaque point d'éclairage ou groupe de luminaires. Cela permet d'assurer une parfaite adaptation de la luminosité aux conditions de roulage dans le tunnel, de surveiller la consommation d'énergie, ainsi que de consigner les heures de fonctionnement et de rapporter toute panne afin de faciliter la

maintenance. Le système comprend une fonction de déploiement automatique et permet l'adaptation des scénarios à distance à tout moment.

RÉGLAGE D'INTENSITÉ PRÉCIS ET CONTINU

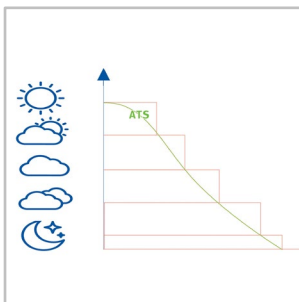

L'ATS 4 inclut 25 niveaux différents pour un réglage précis de l'éclairage en fonction des besoins. Sans sur-éclairage, la consommation d'énergie est limitée au strict nécessaire pour assurer la sécurité et le confort de conduite.

FLEXIBILITÉ

La redondance flexible offre une sécurité accrue pour des applications à plusieurs niveaux, pas seulement pour l'éclairage.

MISE EN SERVICE PLUG-AND-PLAY

Ce système de contrôle est facile à installer et à configurer. L'étude d'éclairage du tunnel peut être directement importée dans le système de contrôle ATS 4. Cette fonctionnalité, associée à l'adressage automatique des Lumigates, conduit à un temps de mise en service extrêmement court une fois les luminaires installés.

L'ATS 4 bénéficie d'un ensemble complet de câbles et de connecteurs rapides sans outil, permettant aux installateurs d'accélérer le câblage et de gagner un temps précieux sur site.

INTERACTION AVEC DES SYSTÈMES TIERS

Chaque signal envoyé de ou vers un composant du tunnel (sortie de secours, système d'extraction de la fumée, système de gestion du trafic, etc.) peut être utilisé pour déclencher un scénario d'éclairage réactif. Tout l'équipement du tunnel peut être commandé avec le même bus de contrôle.

SÉCURITÉ MAXIMALE

Le système facilite la mise en place de scénarios de gestion des urgences et des catastrophes.

ÉCLAIRAGE S'ADAPTANT À LA VITESSE DU TRAFIC

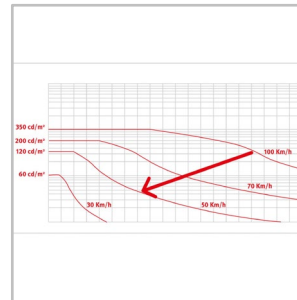

L'ATS 4 peut être associé à un système de mesure du trafic pour exploiter les données de vitesse ou de densité du trafic afin d'adapter le niveau d'éclairage conformément aux normes de sécurité. Cette option maximise les économies d'énergie et prolonge la durée de vie de l'installation tout en offrant les meilleures conditions de conduite aux automobilistes.

ÉCLAIRAGE S'ADAPTANT À L'ENCRASSEMENT

Sur la base des cycles de nettoyage, le système ATS 4 peut prendre en compte la dépréciation du flux due à l'accumulation de saleté pour fournir en continu le niveau d'éclairage demandé dans le tunnel. Ni plus ni moins. Cette fonctionnalité offre des économies d'énergie supplémentaires tout en préservant la sécurité et le confort des utilisateurs.

TFLEX MODULE | ARCHITECTURE TUNNEL INTELLIGENTE **Schröder**

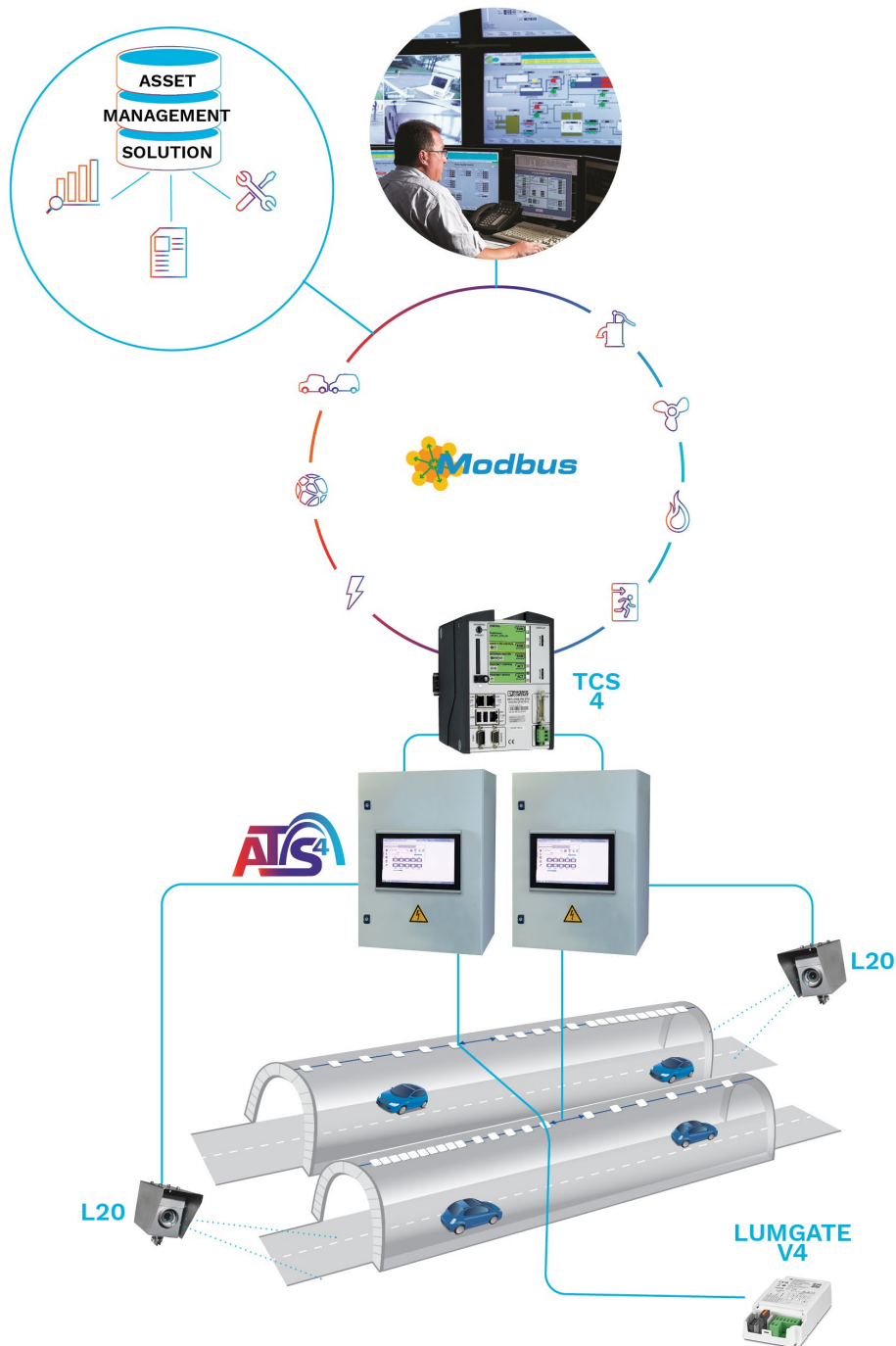

INFORMATIONS GÉNÉRALES

Circularité	Score >90 - Le produit répond pleinement aux exigences de l'économie circulaire
Marquage CE	Oui
Certification ENEC	Oui
Certification ENEC+	Oui
Certification UL	Oui
Marquage RCM	Oui

BOÎTIER ET FINITION

Boitier	Aluminium
Optique	PMMA
Protecteur	Verre
Boitier	Peinture par poudrage polyester Revêtement standard par poudrage polyester (C2-C3 selon la norme ISO 9223-2012) Peinture "bord de mer" par poudrage polyester en option (C4 selon la norme ISO 9223-2012) Peinture "front de mer" par poudrage polyester et anodisation, en option (C5-CX selon la norme ISO 9223-2012)
Couleur(s) standard	AKZO 900 gris sablé
Niveau d'étanchéité	IP66/IP69
Résistance aux chocs	IK 10
Test de vibration	Conforme à la norme IEC 68-2-6 (0.5G)

CONDITIONS DE FONCTIONNEMENT

Plage de température de fonctionnement (Ta)	-30 °C à +55 °C / -22 °F à 131 °F
---	-----------------------------------

· En fonction de la configuration du luminaire. Pour plus de précisions, veuillez nous contacter.

INFORMATIONS ÉLECTRIQUES

Classe électrique	Classe 1 US, Classe I EU
Tension nominale	220-240 V – 50-60 Hz 347-480 V – 50-60 Hz 277 V – 50-60 Hz
Protection contre les surtensions (kV)	10 20
Compatibilité électromagnétique	EN 55015 / EN 61000-3-2 / EN 61000-3-3 / EN 61547
Protocole(s) de contrôle	1-10V, DALI
Options de contrôle	Lumgate, Bi-power, Télégestion
Système(s) de contrôle associé(s)	Contrôleur ATS 4 Contrôleur ATS 4 DALI

· Informations électriques données pour le boîtier des auxiliaires

INFORMATIONS OPTIQUES

Température de couleur des LED	4000K (Blanc neutre NW 740)
Indice de rendu des couleurs (IRC)	>70 (Blanc neutre NW 740)

DURÉE DE VIE DES LED @ TQ 25°C

Toutes configurations	100.000 h - L95 (LED de haute puissance)
-----------------------	--

· La durée de vie peut être différente selon la taille / les configurations. Veuillez nous consulter.

DIMENSIONS ET FIXATION

AxBxC (mm inch)	TFLEX MODULE 1 : 385x70x391 15.2x2.8x15.4 TFLEX MODULE 2 : 385x70x780 15.2x2.8x30.7 TFLEX MODULE 3 : 385x70x1170 15.2x2.8x46.1
Poids (kg lbs)	TFLEX MODULE 1 : 8.0 17.6 TFLEX MODULE 2 : 15.0 33.0 TFLEX MODULE 3 : 23.0 50.6
Possibilités de montage	Crochet(s) pour suspension Montage en surface Montage mural

- La taille et le poids peuvent varier selon la configuration. Veuillez nous consulter pour plus d'informations.
- Différentes consoles et fixations directes ou pivotantes. Pour plus d'information, consultez les fiches d'installation.

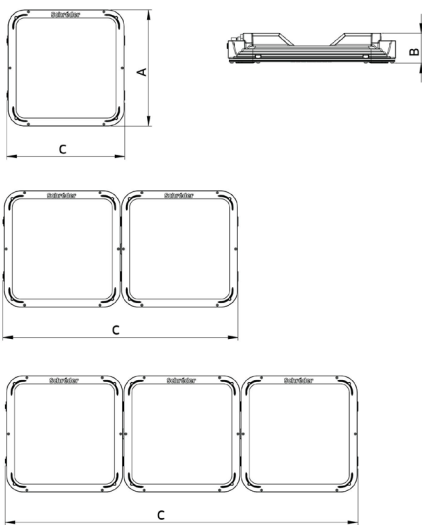

TFLEX MODULE | Fixations standards fixes – Pour plus de détails, veuillez consulter l'installation sheet

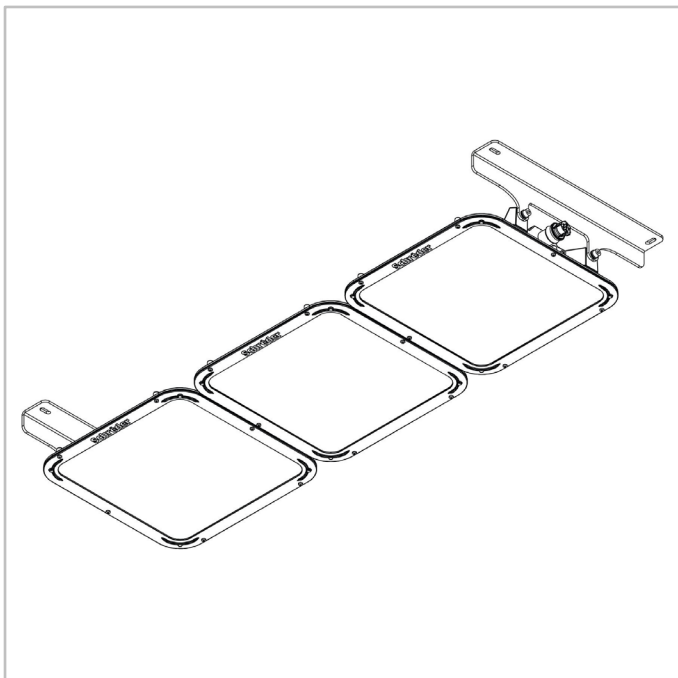

TFLEX MODULE | Fixations pivotantes extractibles – Pour plus de détails, veuillez consulter l'installation sheet

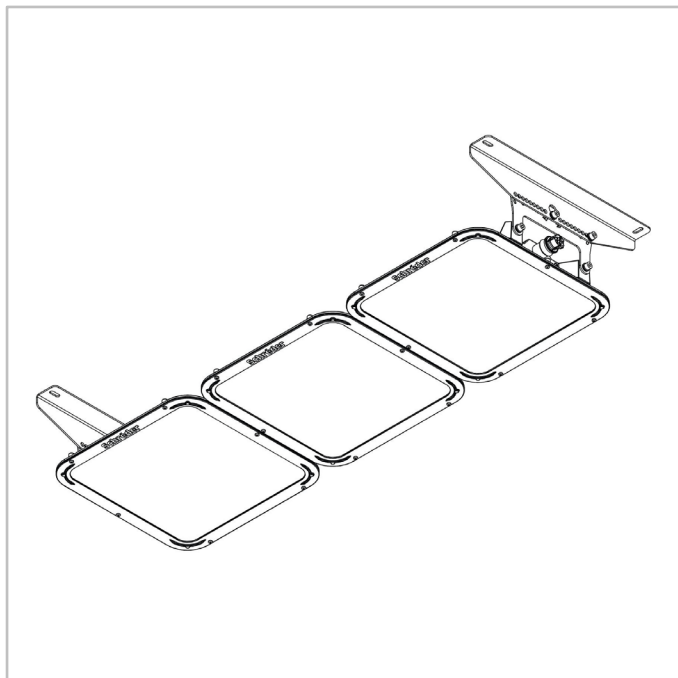

TFLEX MODULE | Fixations pivotantes ajustables – Pour plus de détails, veuillez consulter l'installation sheet

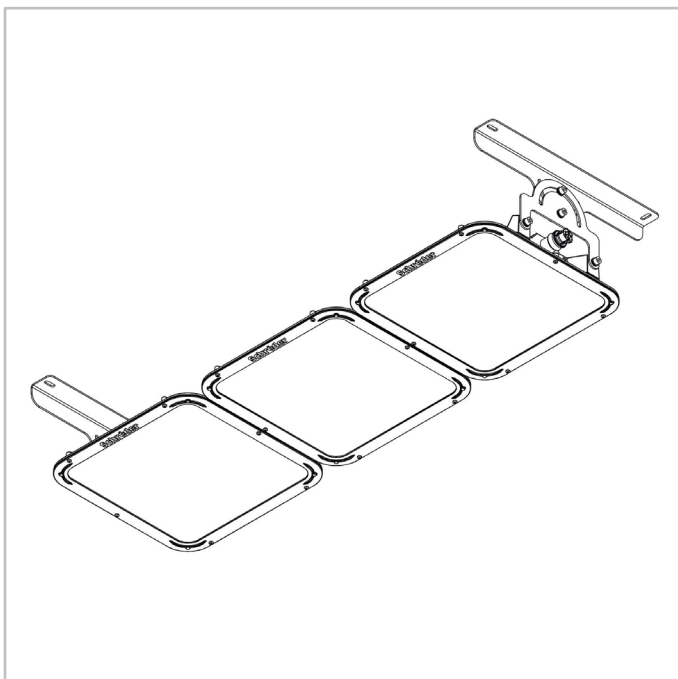

TFLEX MODULE | Fixations murales pivotantes et extractibles – Pour plus de détails, veuillez consulter l'installation sheet

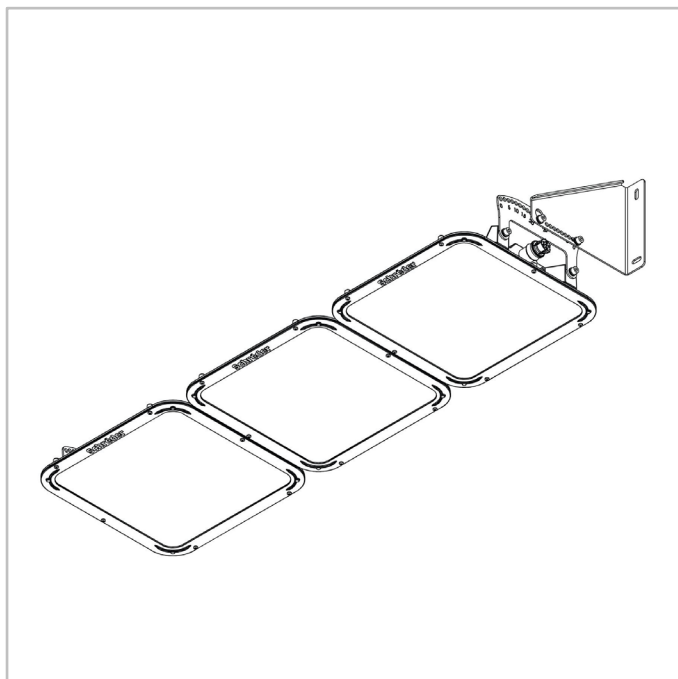

TFLEX MODULE | Fixations murales pivotantes ajustables – Pour plus de détails, veuillez consulter l'installation sheet

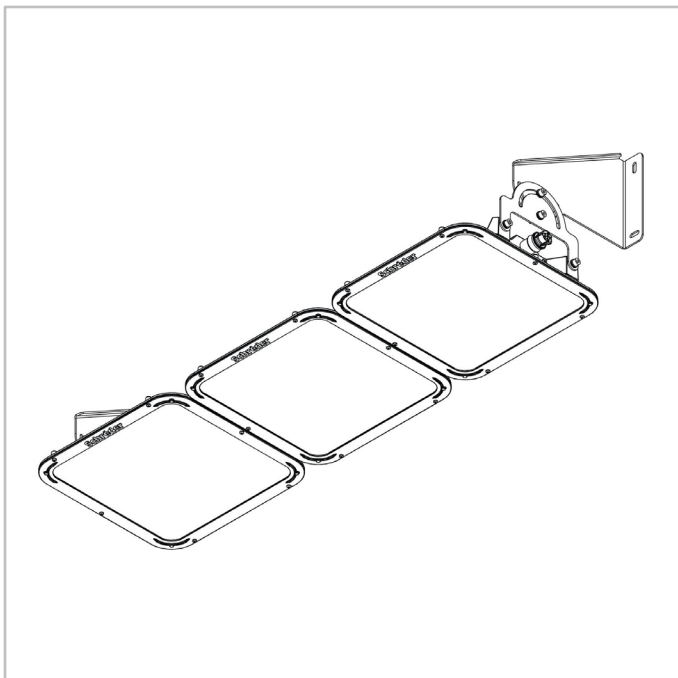

TFLEX MODULE | Fixations à crochets – Pour plus de details, veuillez consulter l'installation sheet

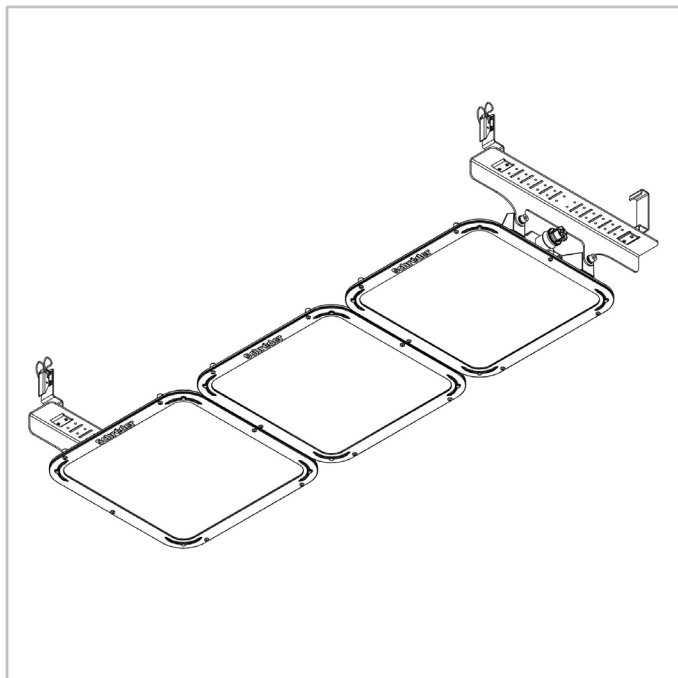



		Flux sortant du luminaire (lm)		Puissance consommée (W)		Efficacité (lm/W)
		Blanc neutre NW 740				
Nbre de LED	Min	Max	Min	Max	jusqu'à	
	80	12900	32700	83	264	177

Avec une tolérance de $\pm 7\%$ sur le flux et de $\pm 5\%$ sur la puissance consommée totale.



		Flux sortant du luminaire (lm)		Puissance consommée (W)		Efficacité (lm/W)
		Blanc neutre NW 740				
Nbre de LED	Min	Max	Min	Max	jusqu'à	
	120	19400	47800	128	388	172
160	25900	63800	166	508	177	

Avec une tolérance de $\pm 7\%$ sur le flux et de $\pm 5\%$ sur la puissance consommée totale.

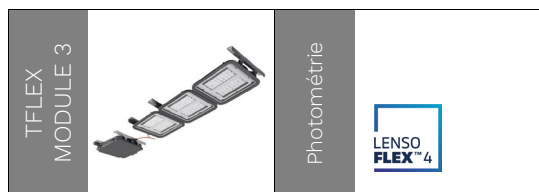

		Flux sortant du luminaire (lm)		Puissance consommée (W)		Efficacité (lm/W)
		Blanc neutre NW 740				
Nbre de LED	Min	Max	Min	Max	jusqu'à	
	240	69000	90100	520	640	151

Avec une tolérance de $\pm 7\%$ sur le flux et de $\pm 5\%$ sur la puissance consommée totale.